

**ADVENTAIR**<sup>®</sup>  
SYSTEMS



**ADVENTAIR**<sup>®</sup>  
SYSTEMS

[www.adventair.com.tr](http://www.adventair.com.tr)



ORIGINAL  
ORIGINAL - OF  
**MADE IN TURKEY**  
ORIGINAL  
ORIGINAL



**ADVENTAIR**®  
SYSTEMS

[www.adventair.com.tr](http://www.adventair.com.tr)

ADVENT AIR, zorlu iş ortamlarında kullanılan portatif havalandırma ekipmanlarının Türkiye'deki ilk ve tek üreticisi olup dünyadaki bir kaç üreticisinden biridir. Sizleri güvende tutmak ve mümkün olduğunca uzun süre dayanıklı olması için uzman ekibimizle sürekli ar-ge çalışmalarımız devam etmekte olup ve sizlere en iyi donanımları üretmekteyiz.

ADVENT AIR, yangın havalandırma ürünlerinin en son teknolojisine sahip olup teknolojiye sahip tasarımları sıra dışıdır. Duman iticilerimiz ve PPV fanlarımızın her biri mevcut olan en iyi teknolojiyi temsil etmektedir. Türkiye'deki her bölgeye servis ve yedek parça konusunda azami şekilde hizmet vermekteyiz.

Sizlerin hayatını önemsiyoruz. Eğer sizler de hayatınızı ve başkalarının hayatını bizler kadar önemsiyor ve temiz, güvenilir bir ortam hayal ediyorsanız doğru yerdesiniz. ADVENT AIR olarak tüm ihtiyaçlarınızı karşılamak için buradayız.

**AAS-16-H KARE KIRMIZI**

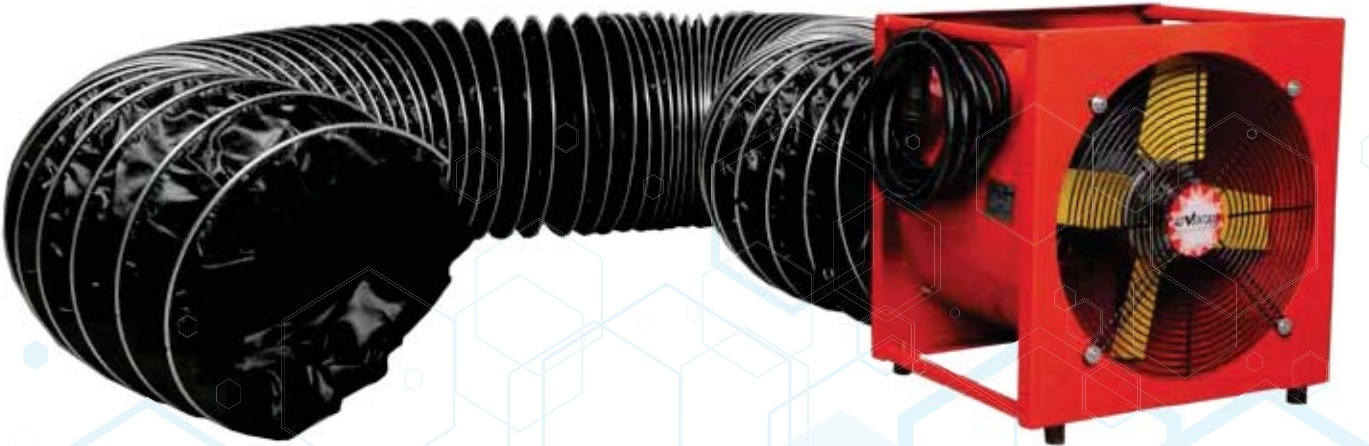

**EXPROOF MODELLERİMİZ MEVCUTTUR**

## AAS-16-H

ADVENT AIR Systems, Duman İtici zor koşullarda görevini yerine getiren itfaiyecilerin rahat nefes almasını sağlamak amacıyla maksimum güçte tasarlanmıştır.

Yüksek hava debisi ile çalıştığı için ortamdan kirli havayı hızlı bir şekilde uzaklaştırır.

Kapalı alanların havalandırmasında oldukça iyidir.

Fan emici ve basıcı olarak iki yönlü kullanılmaya uygundur.

Sistem üzerinde Aç-Kapa anahtar kablo koruma kılıfı ve 5 mt. kablo standarttır.

Özel tasarımı sayesinde kolay bir biçimde askıya alınabilir.

### ÖZELLİKLERİ

- Maksimum hava debisi
- Çelik Gövde
- Düşük elektrik tüketimi
- Elektro-statik Toz Boya
- Hafif / Kolay Taşınabilme
- Güvenlik Panjuru
- İyi istiflenebilme
- Standart çift taraflı hortum bağlantı aparatı

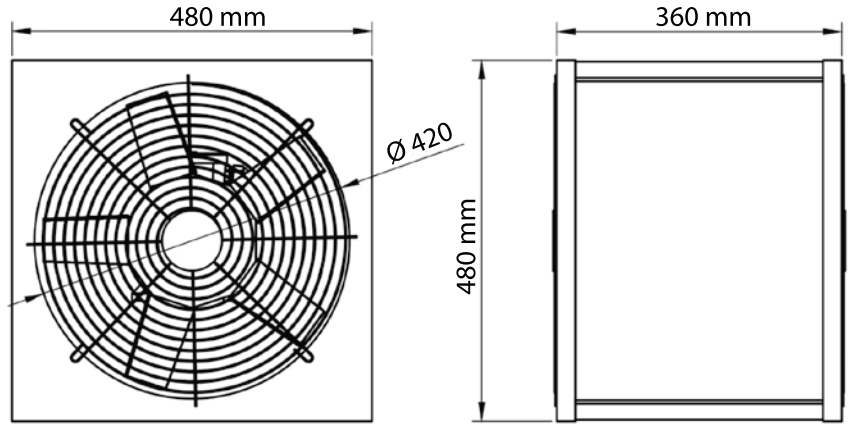

### AAS-16-H KARE KIRMIZI

Motor	1,1 kW 1,5 hp 220 v 6Amper 3000d/d
Hava Akımı	11500m <sup>3</sup> /h
Ağırlık	28,5 kg
Ölçüler	48cm/36cm/48cm
Ses	85 dB



ADVENT FLEX hava kanalı kolay ve güvenli bir şekilde havayı, dumanı, tozu, istenmeyen kokuyu veya gazları istediğimiz bölgeye yönlendirmemizi sağlar oldukça esnektir.

Hortumun dışında bulunan özel spiral sayesinde hortum mekanik darbelere, yırtılmalara ve yerde sürtünmelere karşı son derece dayanıklıdır.

Antistatik  $\leq 108$  Ohm olması sebebiyle yüksek güvenlik koşullarının olması gereken yerlerde kullanılması uygundur.

Hortum kendinden kuşaklı ve tansiyoner tokalıdır Ayrıca kelepçe gerektirmez bu neden ile kullanım açısından pratiktir.

Hortumun rahat taşınması ve istiflenmesi için hortum çantası mevcuttur.

### ÖZELLİKLERİ

- Antistatik  $\leq 108$  Ohm
- Exprooof ortamlarda çalışabilme
- Mekanik darbelere ve sürtünmelere karşı dayanıklı
- Sağlam ve hafif
- Düşük bükülme yarıçapı
- Son derece esnek
- Özel spiral koruma





**AAS-16-L**



**EXPROOF MODELLERİMİZ MEVCUTTUR**



## AAS-16-L

ADVENT AIR Systems kutu fanı, kapalı ortamların havalandırılması için mükemmel bir seçimdir. Dar ve kapalı alanların havalandırılması için oldukça hafif ve küçüktür.

Özel kanatları sayesinde maksimum debi sağlamaktadır.

Taşınması ve istiflenmesi için mükemmeldir.

Özel tasarımı sayesinde kolay bir biçimde askıya alınabilir.

Duman, buhar, toz, koku ve benzeri gazların emilmesi veya dışarı atılması için kullanılabilir.

Fan emici ve basıcı olarak iki yönlü kullanılmaya uygundur.

### ÖZELLİKLERİ

- Çelik Gövde
- Düşük elektrik tüketimi
- Elektro-statik Toz Boya
- Hafif / Kolay Taşınabilme
- Güvenlik Panjuru
- İyi istiflenebilme

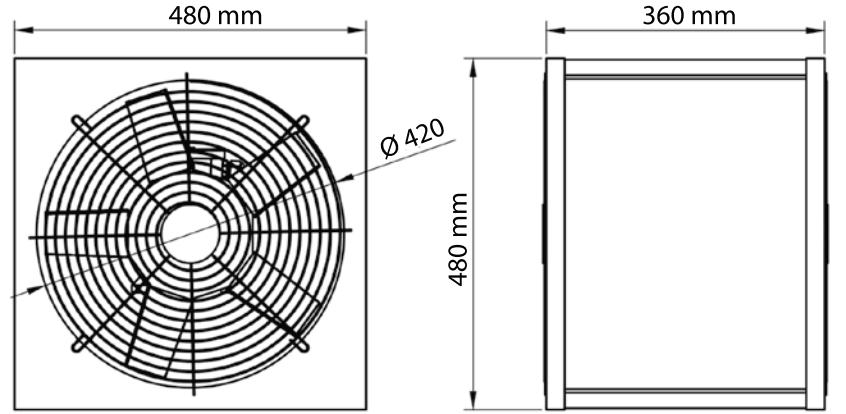

## AAS-16-L KUTU FAN

Motor	0,75 kW 1hp 3000d/d 4Amper
Hava Akımı	8500m <sup>3</sup> /h
Ağırlık	28,5 kg
Ölçüler	48cm/36cm/48cm
Ses	83 dB

**AAS-300-S**



**EXPROOF MODELLERİMİZ MEVCUTTUR**

## AAS-300-S

Duman, buhar, koku ve benzeri gazların emilmesi ve dışarı atılması için kullanılan pratik duman tahliye sistemidir.

Kaynak dumanı emilmesi, egzoz dumanı emilmesi, buhar emilmesi, tünel-boru havalandırılması, container havalandırılması ve benzeri birçok kullanım için son derece pratik ünitelerdir.

Ayrıca yangın sonrası duman tahliyesinde kullanılır.

Sistem Hafif ve pratik olduğundan bir kişi tarafından kurulumu ve taşıma gerçekleşir.

Fan emici ve basıcı olarak kullanıma uygundur.

Sistem üzerinde acil start / Stop butonu

300x10 mt. çantalı duman tahliye hortumu

5 mt. çalıştırma kablosu ve kablo koruma kılıfı bulunmaktadır.

## ÖZELLİKLERİ

- Çelik Gövde
- Fan : 230V/2000 M3/H
- Pratik ve hafif
- Kuvvetli emiş kapasitesi
- Ses Seviyesi 70 db.
- Fan ağırlığı 15,5 kg
- Hortum ve çanta toplam ağırlığı 9 kg
- Hortum kelepçe gerektirmez, kendinden kuşaklıdır







**AAS16-B / GX160**



## AAS16-B / GX160

PPV fanlar İtfaiye teşkilatının vazgeçilmez ürünleridir, İtfaiye personellerinin ısıya ve dumana daha az maruz kalmasına yardımcı olur, çevre görünürlüğüne artmasıyla birlikte itfaiye personelinin daha rahat bir ortamda yangına müdahale ederek, hayatta kalma oranının artmasına sebep olur. Minimum yakıtla çok fazla hava debileri sağlar. Elektrikli olmadığı yerler için vazgeçilmezdir. Yüksek hava debilerine sahip kurulumu ve taşınması kolay mobil fanlardır. 16" standart olarak üretilmektedir. Gerekğinde flexible hortum ile istenilen bölgeye hava taşınabilir.

### ÖZELLİKLERİ

- Maksimum hava debisi
- Pratik ve hafif
- Yukarı aşağı katlanır kol
- Tekerlekli olduğu için taşınması kolay (Mobil)
- Statik toz boyalı
- Düşük yakıt tüketimi
- Titreşim önleyici takozlar
- Açılı üfleme özelliği
- Çift taraflı güvenlik panjuru

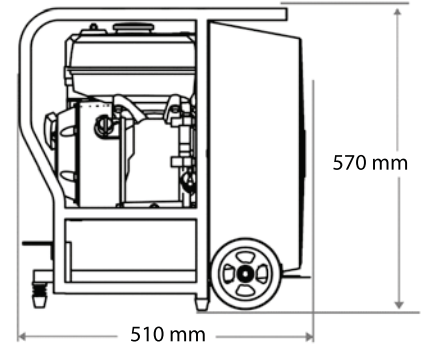
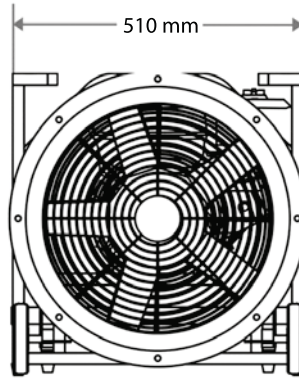

	Model:Gx160 16	Model: Gx 200 24
Motor	Honda GX 160 4,9 Hp (3,65 kW)	Honda GX 200 (4,18 Kw)
Hava Akımı	15000 m <sup>3</sup> /h	19750 m <sup>3</sup> /h
Ağırlık		45,2 Kg.
Ölçüler	510/510/570	680/555/740
Ses	98 dB	98 dB
Çalışma Süresi	100 dk – 120 dk	

**AAS16-E**



**EXPROOF MODELLERİMİZ MEVCUTTUR**



## AAS16-E

ADVENT AIR Systems pozitif basınçlı havalandırma fanları, çelik gövdesi, hafif ve ergonomik yapısıyla kullanıcısı için mükemmel uyum sağlamaktadır.

## ÖZELLİKLERİ

- Darbelere karşı çelik gövde
- Elektrostatik Toz Boyalı
- Tek hızlı
- Mobil (Tekerli)
- 5 metre çalıştırma kablosu ve kılıf
- Fan ağırlık
- Serbest hava debisi
- İstenildiğinde flex hortum bağlanabilmektedir.

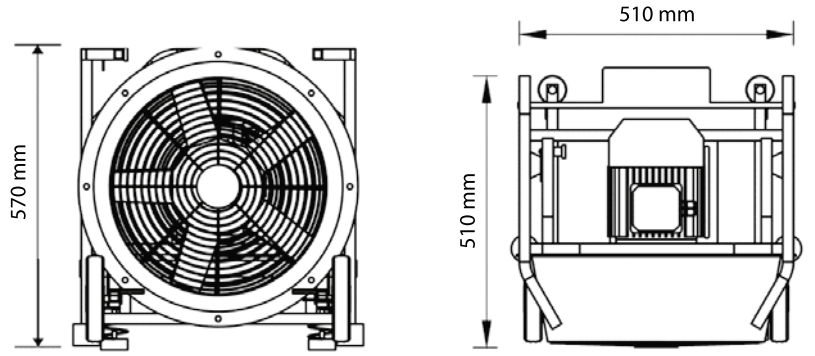

	Model: 2,2 kW 2 hp 16	Model: 3 kW 4 hp 24	
Motor	2,2 kW 2 Hp 220v-380v	3 kW 4 Hp 20 A 220v-380v	1.1Kw 3000 d/d
Hava Akımı	11000 m <sup>3</sup> /h	18691 m <sup>3</sup> /h	
Ağırlık	41 kg	54 kg	35,4 kg
Ölçüler	680/555/740	510/510/570	510/510/570
Ses	86 dB	88 dB	84 dB



### **EGZUZ YÖNLENDİRİCİ**

PPV Fandan çıkan egzoz gazını bulunduđu ortamdan uzaktařtırmaya yarar.

### **HORTUM BAĐLANTI APARATI**

Sistem üzerine hortum bađlantısı için kullanılır.

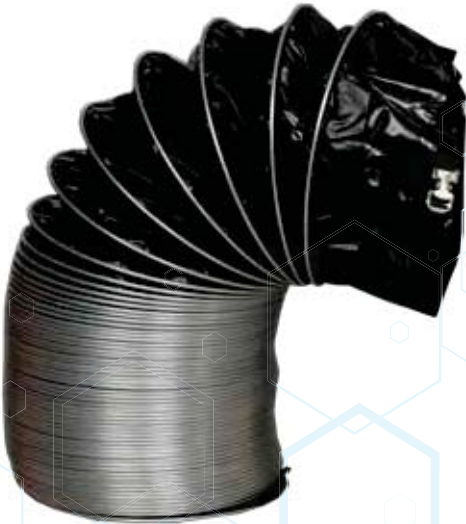

### **ANTİSTATİK HAVA KANALI**

Havayı, istenmeyen dumanı veya gazı istenilen bölgeye sevk etmeye yarar.



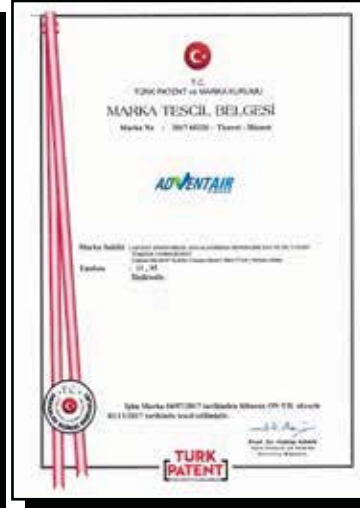

**ADVENTAIR**®  
SYSTEMS

📍 Yeşiloba Mah. 46167 Sk. Efer 2 Sanayi Sitesi C Blok 37/AH 1 Seyhan/ADANA

☎ **Tel: 0322 428 37 38**

📠 **Faks: 0322 428 37 39**

🌐 [www.adventair.com.tr](http://www.adventair.com.tr)

📧 [info@adventair.com.tr](mailto:info@adventair.com.tr)

